

SENEBOGEN



Anbaugeräte *Attachments*

und Schnellwechsel-Systeme
and quick changing devices

SENEBOGEN

SENNEBOGEN Schnellwechsel-Systeme

SENNEBOGEN quick changing devices

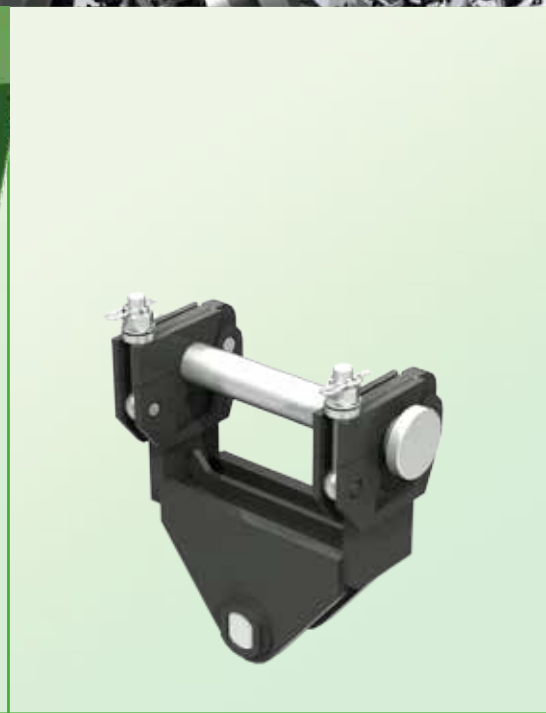

- Schnellwechselkupplungen (Serie)
- tropffreies Kuppeln
- einfachste Montage der Greifleitungen
- *quick change couplings (series)*
- *non-drip-coupling*
- *simplest mounting of the grab hoses*

- mechanische Hydraulik-Multikupplung
- schnelles Verbinden / Trennen der Hydraulikleitungen
- *mechanical hydraulic-coupling device*
- *fast coupling / uncoupling of the hydraulic hoses*

- mechanische Schnellwechsel-Greiferaufhängung
- Werkzeuge wechseln ohne Ausbolzen am Stiel
- *mechanical quick change mounting bracket*
- *changing tools without unbolting the stick pin*





SENNEBOGEN Tool Control

- Auswählen von bis zu 10 voreingestellten, hydraulischen Parametern für Anbaugeräte
- Selection of up to 10 presetted hydraulic parameters for attachments



- vollhydraulisches Wechselsystem am kurzen ULM-Stiel
- schnelles und sicheres Wechseln der Anbaugeräte
- auch Elektrodurchführung möglich
- fully-hydraulic change device at the short ULM-stick
- fast and safe changing of the attachments
- also available with electric feed-through

- Standard-ULM-Stiel mit Schnellwechsler
- mechanischer oder vollhydraulischer Schnellwechsler möglich
- auch Elektrodurchführung möglich
- standard ULM-stick with quick changing device
- mechanical or fully-hydraulic quick change device possible
- also available with electric feed-through

- Vario Tool - vollhydraulisches Wechselsystem für den Einsatz mit großen Schrottscheren
- schnelles und sicheres Wechseln in Sekunden
- serienmäßig mit Elektrodurchführung
- Vario Tool - fully-hydraulic change device for the use of big scrap metal shears
- fast and safe changing within seconds
- electric feed-through in series



SENNEBOGEN Mehrschalengreifer SGM

SENNEBOGEN orange peel grab SGM

Stahlgusstraverse
bei der Serie SGM.30/.40
Cast steel crosshead
at SGM.30/.40 series

- hohe Zugfestigkeit
- keine Spannungen, da keine Schweißnähte
- Langlebigkeit
- high tensile strength
- no tension because of no weld seams
- long-life cycle

Schalen
Shells

- komplett aus Feinkornstahl
- Serie SGM.30/.40 Schalenkorpus aus Stahlguss
- verschiedene Schalenformen lieferbar
- entirely made of fine-grained steel
- series SGM.30/.40 shell corpus made of cast steel
- different shell-profiles available

geschmiedete Schalenspitzen
forged shell-tips

- austauschbar
- Manganstahl
- exchangeable
- manganese steel



endloser hydraulischer Drehantrieb DKS

endless hydraulic rotary drive DKS

- service- und wartungsfreundlich
- Gleitlagerung zur Aufnahme der Axial- und Radialbelastung
- hohes Drehmoment
- gekapselte Lagerung
- gekapselte Drehdurchführung
- externer Antriebsmotor
- easy to maintain
- bush bearing for absorbing axial and radial forces
- high torque
- capsuled bearing
- capsuled rotor
- external drive motor

optimierter Hydraulikfluss

optimized hydraulic flow

- schnelles Öffnen des Greifers
- hohe Schließkräfte
- fast opening of grab
- high closing forces

Hydraulikzylinder

Hydraulic cylinder

- Endlagendämpfung
- vergütete Kolbenstange
- end cushioning
- hardened piston rod

Schalendrehpunktlagerung

Shell pivot bearing

- abgedichtet
- geschlossene, vergütete Stahlbuchsen
- sealed
- closed, hardened steel-bushes

Schalensform (HO): halboffen
Shell-profile: half opened



Schalensform (G): geschlossen
Shell-profile: closed



Ausrüstungsoptionen

Optional equipment



Drehwerk mit Stromdurchführung für 24 / 230 V z.B. Detektoren / Magneteinsatz

Rotor with electricity feed-through of 24 / 230 V, e.g. using detectors / magnets

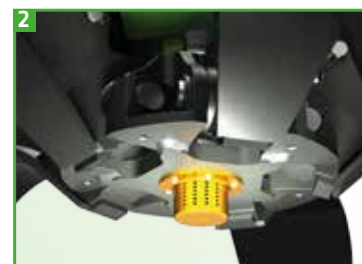

Radioaktivitäts-Detektorsysteme
Radioactivity detector systems

SENNEBOGEN Mehrschalengreifer SGM (4 Schalen)

SENNEBOGEN orange peel grab type SGM (4 shells)

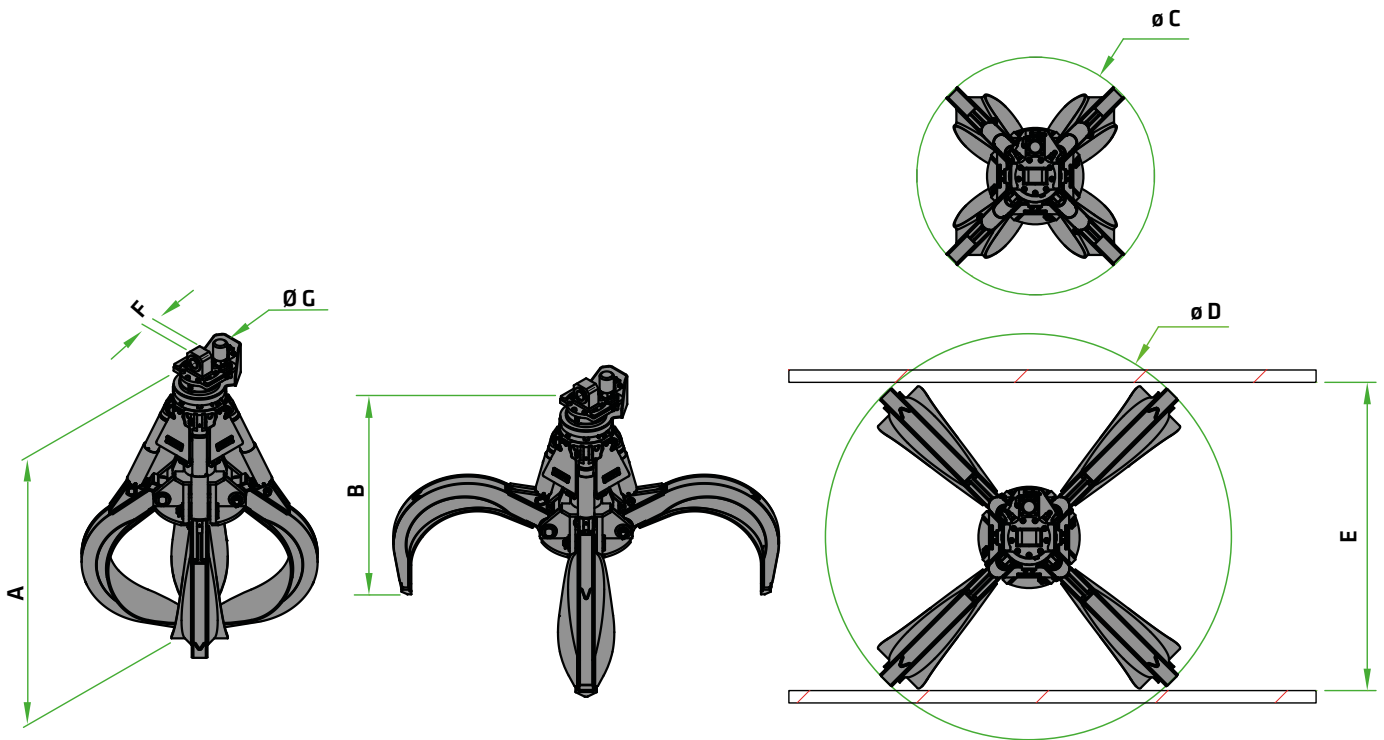

Bauart / Baugröße type / size	Drehwerk rotor	Greiferinhalt grab capacity	Gewicht ¹ weight ¹		Abmessungen (mm) dimensions (mm)							
			Schalenform ² form of shell ²									
			HO	G	A	B	C	D	E	F	G	
SGM		I	kg	kg								
500.20-4	DKS 10	500	835	975	1665	1355	1420	2320	1740	114	70	
600.30-4	DKS 16	600	1280	1410	2230	1850	1375	2300	1720	114	70	
800.30-4	DKS 16	800	1320	1510	2330	1400	1470	2500	1910	114	70	
400.40-4	DKS 16	400	1570	1720	2185	1790	1350	2160	1530	114	70	
600.40-4	DKS 16	600	1600	1790	2270	1820	1360	2320	1640	114	70	
800.40-4	DKS 16	800	1685	1930	2405	1865	1540	2600	1840	114	70	
1000.40-4	DKS 16-2	1000	1755	2085	2515	1900	1680	2800	1980	114	70	
1250.40-4	DKS 16-2	1250	1850	2200	2650	1945	1770	3100	2200	114	70	
800.50-4	DKS 26	800	2245	2490	2500	2065	1600	2640	1870	149	80	
1000.50-4	DKS 26	1000	2345	2585	2605	2100	1670	2850	2020	149	80	
1500.50-4	DKS 26	1500	2475	2830	2750	2150	1880	3150	2230	149	80	
2000.50-4	DKS 26	2000	2660	3075	2880	2190	2100	3420	2420	149	80	

²⁾ Halboffene Schalen: Schalenblech 400 mm breit, ab Inhalt 1250 l Schalenblech 500 mm breit

²⁾ Half open-shells: Shellplate-width 400 mm, as of capacity 1250 l shellplate-width 500 mm

¹⁾ Gewichtsangaben ohne Greiferaufhängung
¹⁾ Declaration of weight without grab suspension

Technische Änderungen vorbehalten.
Subject to technical modification.

Technische Daten

Technical data

**Weniger Greifergewicht
ca. 13% mehr Nutzlast als mit 5 Schalen**

*Grab weighs less
Approx. 13% more payload as with five shells*



» Die wesentlichen Vorteile der 4-Arm-Serien

- Einfaches und sauberes Eintauchen in Container oder andere Behältnisse
- Sicherer Greifschluss bei sperrigen Materialien, z.B. Langmaterial, Autokarossern

» The main benefits of the 4-shells-series

- simple and clear dipping into containers or other repositories
- safe grab closure with bulky goods, e.g. bars, autobodies

Das Umschlaggut beeinflusst maßgeblich das Verschleißverhalten des Greifers. Bitte erkundigen Sie sich ggf. nach unseren Lösungen für Schwereinsätze.

The handled material affects the wear behavior of the grab in significant ways. If appropriate, please ask for our heavy duty-solutions.

Anzahl Schalen ² Number of shells ²	max. Schüttdichte max. piled density	Maschinentyp machine type											
	t/m ³	817	818	821	825	830	835	840	850	860	870	875	880
4	2,0	■	■										
4	2,0		■	■	■								
4	2,0				■	■	■	■					
4	2,0							■	■	■	■		
	Gewicht Greiferaufhängung weight of suspension	67 kg				136 kg				145 kg			

SENNEBOGEN Mehrschalengreifer SGM (5/6 Schalen)

SENNEBOGEN orange peel grab type SGM (5/6 shells)

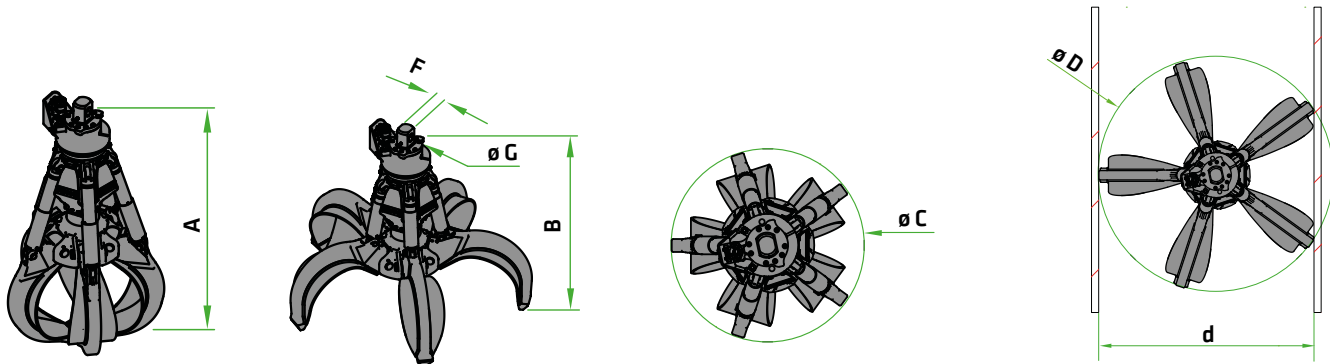

Bauart / Baugröße type / size	Drehwerk rotor	Greiferinhalt grab capacity	Gewicht ¹ weight ¹		Abmessungen (mm) dimensions (mm)							
			Schalenform ² form of shell ²		A	B	C	D	d ^(HO)	d ^(G)	F	G
			HO	G								
SGM		I	kg	kg								
500.20	DKS 10	500	990	1085	1655	1355	1420	2320	3130	2160	114	70
600.30	DKS 16	600	1430	1550	2230	1850	1375	2300	2100	2100	114	70
800.30	DKS 16	800	1460	1600	2330	1900	1465	2490	2275	2275	114	70
400.40	DKS 16	400	1820	1920	2185	1790	1350	2160	1990	2015	114	70
600.40	DKS 16	600	1910	2035	2270	1820	1360	2320	2120	2180	114	70
800.40	DKS 16	800	1960	2140	2405	1865	1540	2600	2380	2420	114	70
1000.40	DKS 16-2	1000	2040	2290	2515	1900	1680	2800	2565	2635	114	70
1250.40	DKS 16-2	1250	2180	2415	2650	1945	1770	3100	2835	2870	114	70
1400.40	DKS 16-2	1400	2250	2500	2685	1960	1780	3200	2920	2955	114	70
800.50	DKS 26	800	2580	2740	2500	2065	1600	2640	2425	2485	149	80
1000.50	DKS 26	1000	2710	2870	2610	2100	1670	2850	2620	2675	149	80
1500.50	DKS 26	1500	2860	3100	2750	2150	1880	3150	2895	2965	149	80
2000.50	DKS 26	2000	3060	3370	2875	2195	2100	3420	3140	3220	149	80
2500.50	DKS 26-2	2500	3130	3615	3000	2240	2315	3700	3445	3490	149	80
3000.50	DKS 26-2	3000	3250	3875	3150	2285	2270	3950	3750	3770	149	80
3500.50	DKS 26-2	3500	3420	4140	3310	2430	2490	4200	4010	4060	149	80
2500.60	DKS 35-2	2500	4120	4510	3425	2630	2270	3910	3575	3625	200	80
3000.60	DKS 35-2	3000	4180	4550	3530	2670	2285	4100	3730	3810	200	80
3500.60	DKS 35-2	3500	4270	4780	3595	2690	2420	4220	3860	3960	200	80
4000.60	DKS 35-2	4000	4330	4920	3650	2710	2530	4350	3965	4055	200	80
3000.70	DKS 40	3000	7015	7360	4160	3520	2600	4350	3840	3840	200	80
4000.70	DKS 40	4000	7160	7560	4250	3560	2850	4570	4020	4020	200	80
5000.70	DKS 40	5000	7250	7830	4315	3585	3050	4740	4180	4180	200	80
8000.70	DKS 40	8000	7540	8475	4600	3710	3400	5300	4660	4660	200	80

¹⁾ Gewichtangaben ohne Greiferaufhängung

¹⁾ Declaration of weight without grab suspension

²⁾ Halboffene Schalen: Schalenblech 400 mm breit, ab Inhalt 1250 l Schalenblech 500 mm breit

²⁾ Half open-shells: Shellplate-width 400 mm, as of capacity 1250 l shellplate-width 500 mm

Technische Daten

Technical data

Das Umschlaggut beeinflusst maßgeblich das Verschleißverhalten des Greifers. Bitte erkundigen Sie sich ggf. nach unseren Lösungen für Schwereinsätze.

The handled material affects the wear behavior of the grab in significant ways. If appropriate, please ask for our heavy duty-solutions.



Anzahl Schalen Number of shells	max. Schüttdichte max. piled density	Maschinentyp machine type											
		817	818	821	825	830	835	840	850	860	870	875	880
	t/m ³												
5	2,0												
5	2,0												
5	2,0												
5	2,0												
5	2,0												
5	2,0												
5	2,0												
6	2,0												
	Gewicht Greiferaufhängung weight of suspension	67 kg				136 kg				145 kg		225 kg	

SENNEBOGEN Zweischalengreifer SGZ

SENNEBOGEN Clamshell SGZ

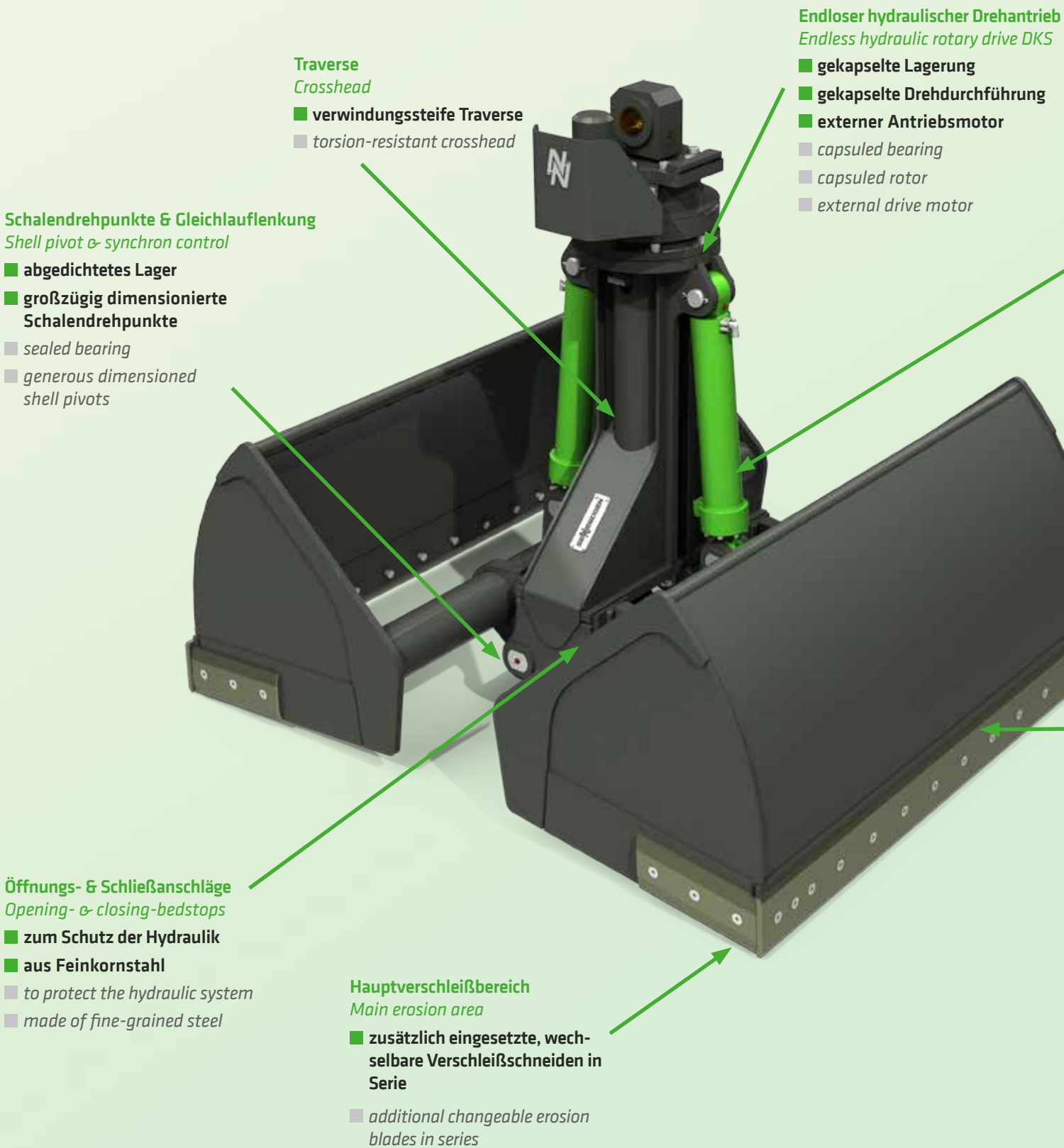

Traverse
Crosshead

- verwindungssteife Traverse
- torsion-resistant crosshead

Endloser hydraulischer Drehantrieb
Endless hydraulic rotary drive DKS

- gekapselte Lagerung
- gekapselte Drehdurchführung
- externer Antriebsmotor
- capsuled bearing
- capsuled rotor
- external drive motor

Schalendrehpunkte & Gleichlauflenkung
Shell pivot & synchron control

- abgedichtetes Lager
- großzügig dimensionierte Schalendrehpunkte
- sealed bearing
- generous dimensioned shell pivots

Öffnungs- & Schließanschläge
Opening- & closing-bedstops

- zum Schutz der Hydraulik
- aus Feinkornstahl
- to protect the hydraulic system
- made of fine-grained steel

Hauptverschleißbereich
Main erosion area

- zusätzlich eingesetzte, wechselbare Verschleißschneiden in Serie
- additional changeable erosion blades in series

Hydraulikzylinder*Hydraulic cylinder*

- Endlagendämpfung
- vergütete Kolbenstange
- robuster und servicefreundlicher Kolbenstangenschutz
- end cushioning
- hardened piston rod
- robust and easy serviceable piston rod protection

Verschleißschneiden*Erosion blades*

- Boden- und Seitenschneiden aus Feinkornstahl
- austauschbar
- bottom- and side-blades made of fine-grained steel
- exchangeable

1 Standardschale*Standard shell*

- Universalschale für Kies, Sand, etc.
- hohe Stabilität und Kraft
- wechselbare Verschleißschneiden
- universal shell for gravel, sand, etc.
- great stability and closing force
- exchangeable blades

2 HD-Schale mit Wechselmessern*Heavy duty shell with changeable blades*

- für härtesten Einsatz
- Schalen komplett aus Hardox 450
- zusätzliche Verschleißbleche
- wechselbare Verschleißschneiden

- for heavy duty
- shells completely made of Hardox 450
- additional wear plates
- exchangeable blades

3 Leichtgutschale*Light goods shell*

- für fließende Schüttgüter mit geringer Abrasivität
- ausgelegt auf Volumen und Leichtbau
- geringes Eigengewicht, viel Inhalt

- for free flowing goods with low abrasion
- designed for volume, lightweight construction
- low weight, high load capacity

4 Kohle-Schale (Option)*Coal shell (Option)*

- Schale für Schüttgüter mit steilem Schüttwinkel, zB. lose Kohle
- optimale Füllung des Greifers

- shell for goods with steep repose angle, e.g. loose coal
- best filling of grab

Ihre individuelle Lösung auf Anfrage!
Bitte beachten Sie unseren Spezifikationsbogen auf der letzten Seite.

Your individual solution on request!
Please note our spec sheet on the last page.

SENNEBOGEN

Zweischalengreifer SGZ

SENNEBOGEN Clamshell SGZ

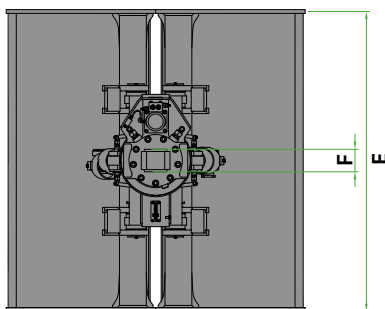
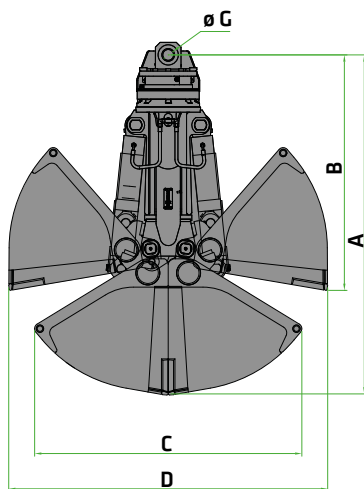

Material ² material ²	Schüttdichte piled density
	t/m ³
Altsand used sand	1,5
Bruchglas cullet	1,9
Erde, nass soil, wet	1,8
Gips gypsum	1,3
Kalk chalk	1,1
Kies, erdfeucht gravel, earth-moist	1,8
Salz salt	1,2
Sand sand	2,1
Schotter, Split broken rock, split	1,6

Material ² material ²	Schüttdichte piled density
	t/m ³
Eisenerz iron ore	3,2
Kupfererz copper ore	2,4
Manganerz manganese ore	2,3
Ton ton	2,0

Material ² material ²	Schüttdichte piled density
	t/m ³
Aluminiumspäne aluminium swarf	0,1
Kohle coal	0,9
Getreide, Schrot cereals, pellet	0,7
Hackholz chopped wood	0,2
Holzchnitzel woodchips	0,3
Holzspäne chipped wood	0,5
Koks coke	0,6

Bauart / Baugröße type / size	Drehwerk rotor	Greifer- inhalt grab capacity
SGZ		I
800.20	DKS 10	800
1000.20	DKS 10	1000
1000.40	DKS 16	1000
1200.40	DKS 16	1200
1400.40	DKS 16	1400
1600.40	DKS 16	1600
1500.50	DKS 26	1500
2000.50	DKS 26	2000
2500.50	DKS 26	2500
3000.50	DKS 26	3000
4000.50	DKS 26	4000
2500.60	DKS 35-2	2500
3000.60	DKS 35-2	3000
3500.60	DKS 35-2	3500
4000.60	DKS 35-2	4000
5000.70	DKS 40	5000
6000.70	DKS 40	6000
7000.70	DKS 40	7000
8000.70	DKS 40	8000

Bauart / Baugröße type / size	Drehwerk rotor	Greifer- inhalt grab capacity
SGZ		I
1500.50-HD	DKS 26	1500
2000.50-HD	DKS 26	2000
2500.60-HD	DKS 35-2	2500
3500.60-HD	DKS 35-2	3500
5000.70-HD	DKS 40-2	5000
6000.70-HD	DKS 40-2	6000

Bauart / Baugröße type / size	Drehwerk rotor	Greifer- inhalt grab capacity
SGZ		I
3000.50-L	DKS 26	3000
3500.50-L	DKS 26	3500
4000.50-L	DKS 26	4000
4500.50-L	DKS 26	4500
3000.60-L	DKS 35-2	3000
3500.60-L	DKS 35-2	3500
4000.60-L	DKS 35-2	4000
4500.60-L	DKS 35-2	4500
5000.60-L	DKS 35-2	5000
6000.70-L	DKS 40-2	6000
7000.70-L	DKS 40-2	7000
8000.70-L	DKS 40-2	8000
10000.80-L	DKS 40-2	10000
12000.80-L	DKS 40-2	12000

¹ Gewichtsangaben ohne Greiferaufhängung
¹ Declaration of weight without grab suspension

² lose Materialien
² loose material

Das Umschlaggut beeinflusst maßgeblich das Verschleißverhalten des Greifers. Bitte erkundigen Sie sich ggf. nach unseren Lösungen für Schwereinsätze.

The handled material affects the wear behavior of the grab in significant ways. If appropriate, please ask for our heavy duty-solutions.

Gewicht ¹ weight ¹	Abmessungen (mm) dimensions (mm)							max. Schüttdichte max. piled density	Maschinentyp machine type														
	kg	A	B	C	D	E	F		G	t/m ³	817	818	821	825	830	835	840	850	860	870	875	880	
670	1430	1275	1445	1840	800	114	70	2,0															
780	1430	1275	1445	1840	1000	114	70	2,0															
1270	2490	1790	1770	2130	1100	114	70	2,0															
1360	2490	1790	1770	2130	1400	114	70																
1420	2490	1790	1770	2130	1600	114	70																
1530	2490	1790	1770	2130	1800	114	70																
1950	2490	1720	1980	2360	1200	114	70	2,6															
2200	2490	1720	1980	2360	1600	114	70																
2300	2490	1720	1980	2360	2000	114	70	2,0															
2490	2490	1720	1980	2360	2400	114	70																
2880	2490	1720	2160	2700	2400	114	70	1,6															
2850	3400	2390	2380	2860	1500	200	80	2,6															
3030	3400	2390	2380	2860	1800	200	80	2,0															
3320	3720	2545	2380	2860	2250	200	80																
3420	3720	2545	2380	2860	2500	200	80																
6500	3750	2450	2750	3900	2000	200	80	2,6															
6800	3750	2450	2750	3900	2400	200	80	2,0															
7550	3750	2450	2750	3900	2800	200	80																
7850	3750	2450	2750	3900	3200	200	80																
2240	2490	1720	1980	2360	1200	114	70	3,5															
2535	2490	1720	1980	2360	1600	114	70																
3350	3400	2390	2380	2860	1500	200	80	3,5															
3780	3720	2545	2380	2860	2250	200	80																
7475	3750	2450	2750	3900	2000	200	80	3,5															
7820	3750	2450	2750	3900	2400	200	80																
2140	2650	1750	2280	2660	2000	114	70	1,0															
2260	2650	1750	2280	2660	2300	114	70																
2480	2650	1750	2280	2660	2600	114	70	0,8															
2600	2650	1750	2280	2660	2900	114	70																
2685	3670	2515	2480	3160	1500	200	80	1,0															
2830	3670	2515	2480	3160	1750	200	80																
2970	3670	2515	2480	3160	2000	200	80																
3110	3670	2515	2480	3160	2250	200	80																
3255	3670	2515	2480	3160	2500	200	80																
6250	3800	2465	3000	4100	2000	200	80	1,0															
6490	3800	2465	3000	4100	2350	200	80																
7170	3800	2465	3000	4100	2700	200	80																
8200	4000	2500	3200	4300	3000	200	80	1,0															
8475	4000	2500	3200	4300	3600	200	80																
Technische Änderungen vorbehalten. Subject to technical modification.								Gewicht Greifer- aufhängung weight of suspension	67 kg			136 kg			145 kg			225 kg					

SENNEBOGEN Holzgreifer SGH

SENNEBOGEN timber grab SGH

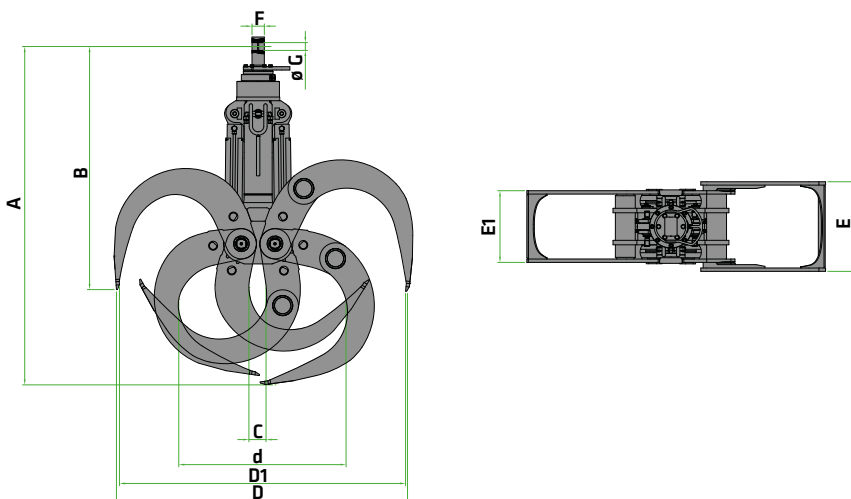

**Kompakt-Drehkopf mit integrierter
Maximaldruck-Absicherung für Greifer-
zylinder und Drehwerksmotor**

*Compact rotary drive with internal
pressure protection for grab cylinders
and motor*

**Traverse in geschweißter Stahlkon-
struktion aus S355**

*Crosshead in welded construction,
made of S355*

Bauart / Baugröße type / size	Greiferinhalt grab capacity	Gewicht ¹ weight ¹	Abmessungen (mm) dimensions (mm)										
			A	B	C	D	D1	d	E	E1	F	G	
SGH	m ²	kg											
800.29	0,80	1165	2075	1255	150	2600	2530	1165	900	560	110	70	
800.30	0,80	1455	2710	2015	110	2320	12195	1360	800	640	110	70	
1000.30	1,00	1530	2815	2040	110	2510	2410	1415	800	640	110	70	
1250.30	1,25	1560	2890	2055	110	2665	2555	1505	800	640	110	70	
1500.30	1,50	1645	3090	2100	110	3055	2945	1625	800	640	110	70	
1000.32	1,00	1765	2925	2145	110	2520	2410	1375	800	640	110	70	
1250.32	1,25	1850	3025	2180	110	2670	2555	1510	800	640	110	70	
1500.32	1,50	1895	3165	2220	110	2980	2850	1630	800	640	110	70	
1750.32	1,75	1970	3325	2265	110	3280	3135	1695	800	620	110	70	
1250.33	1,25	2290	3190	2345	110	2795	2625	1615	800	640	145	80	
1500.33	1,50	2345	3275	2365	110	3030	2865	1695	800	640	145	80	
1750.33	1,75	2395	3465	2410	110	3260	3080	1725	800	640	145	80	
2000.33	2,00	2435	3530	2490	110	3450	3265	1805	800	640	145	80	
2500.33	2,50	2580	3865	2565	110	4040	3865	1935	800	640	145	80	
2500.34-K*	2,50	2540	2905	1485		4060		1900	800		145	80	
3000.34-K*	3,00	2560	3180	1570		4525		2080	800		145	80	
3200.34-K*	3,20	2660	3215	1585		4720		2140	800		145	80	
3500.34-K*	3,50	2830	3385	1615		4880		2185	800		145	80	
4000.34-K*	4,00	3065	3420	1680		5000		2325	800		145	80	

¹⁾ Gewichtsangaben ohne Greiferaufhängung
¹⁾ Declaration of weight without grab suspension

Technische Änderungen vorbehalten.
Subject to technical modification.

* mit Flyer-Kette
* with flyer-chain

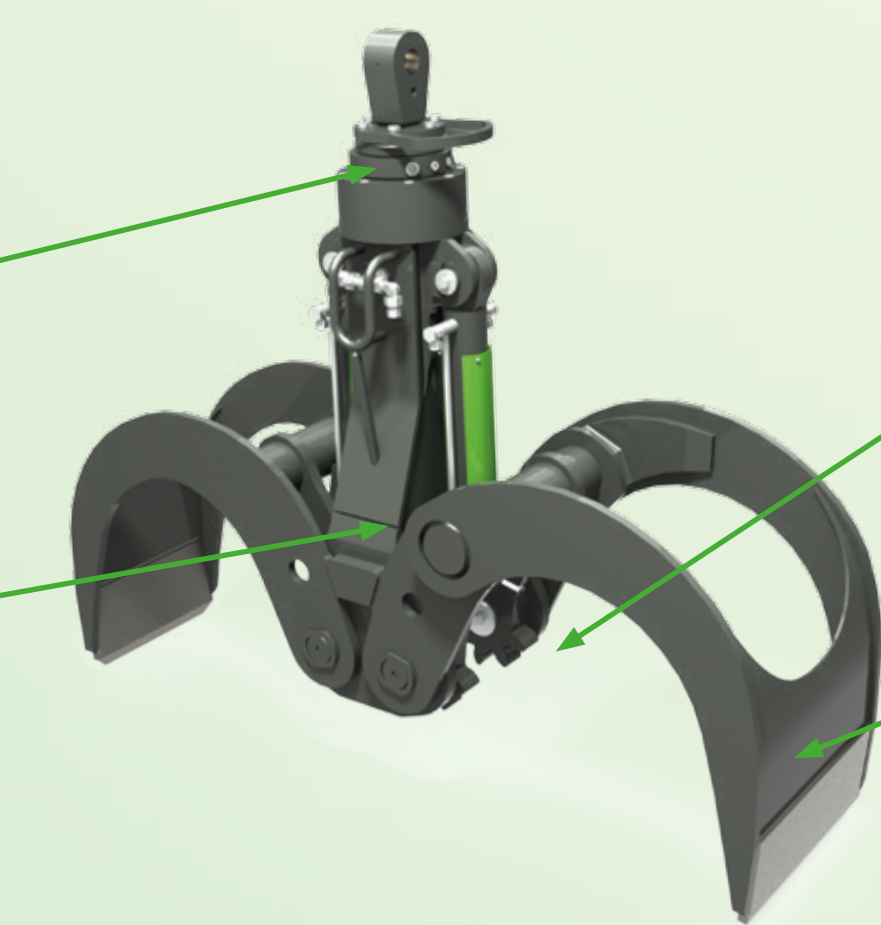

Gleichlaufverzahnung für homogenes Schließen und Öffnen, gefertigt aus verschleißfestem Sonderstahl (Hardox 400)

Synchronization toothing for evenly distributed opening and closing, made of wear-resistant special steel (Hardox 400)

Zangen in runder Bauform, geschweißte, verwindungssteife Stahlkonstruktion aus hochfestem Stahl (Weldox 700)

Round shaped clamps, welded torsion-resistant construction, made of high-tensile steel (Weldox 700)

Stammlänge length of trunk	Maschinentyp machine type														
	m	723	730	735	817	818	821	825	830	835	840	850	860	870	875
6,0															
6,0															
5,0															
5,0															
4,0															
6,0															
6,0															
5,0															
5,0															
8,0															
8,0															
7,0															
6,0															
6,0															
6,0															
5,5															
5,0															
4,5															
4,0															
Gewicht Greiferaufhängung weight of suspension		67 kg	142 kg				67 kg				142 kg		145 kg		225 kg

SENNEBOGEN Sortiergreifer SGR

SENNEBOGEN sorting grab SGR

- Drehwerk mit integrierter Stielaufnahme
- Druckbegrenzungsventile für Drehmotor
- Vierpunktlager mit Innenverzahnung/Ritzel

- Rotary drive with integrated mounting plates
- Pressure relief valves for rotary drive
- Four point bearing with internal teeth/pinion

- gehärtete Bolzen aus 42CrMo4V
- geschlossene, gehärtete und speziell oberflächenbehandelte Buchsen für lange Lebensdauer

- Hardened bolts, made of 42CrMo4V
- closed, hardened steel bushes with special surface for longevity

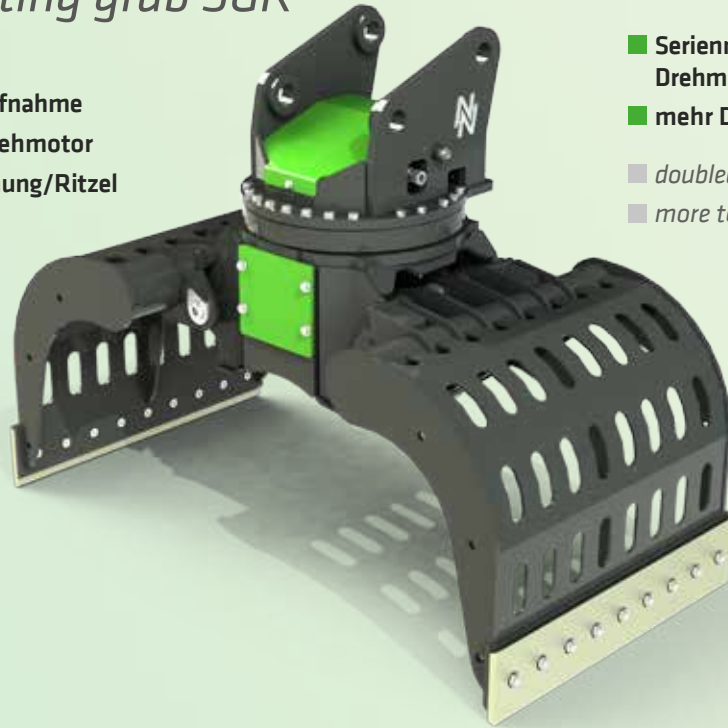

- Serienmäßig mit doppeltem Drehmotor
- mehr Drehmoment im Einsatz

- doubled torque motor in series
- more torque in operation

- Hydraulikzylinder mit bodenseitiger Endlagendämpfung

- Hydraulic cylinder with end position damping on piston base

- Massive Endanschläge in beiden Endlagen der Greiferarme

- Massive end stops for both end positions

- Standardmäßig mit Lochrückenwand
- geringe Bauhöhe, niedriges Gewicht
- optional mit Siebripen (Mehrpreis, Mehrgewicht)

- by default with perforated skin
- minor height, lower weight
- optional with metal ribs (additional price and weight)

Typ type	Inhalt capacity	Gewicht weight	Abmessungen (mm) dimensions (mm)					Maschinentyp machine type		
			A	B	C	D	L	817	818	821
SGR	I	kg								
800.20-L	300	710	1550	961	1239	1386	800			
800.30-L	380	1035	1890	1160	1380	1577	840			
1000.30-L	450	1050	1890	1160	1380	1577	1000			
1200.30-L	520	1060	1890	1160	1380	1577	1150			

Lasthaken Typ LH

Loading hook type LH

- frei drehend
- free rotatable

Typ type	Tragfähigkeit lift capacity	Gewicht weight	Höhe height	Maschinentyp machine type													
				817	818	821	825	830	835	840	850	860	870	875	880		
LH	kg	kg	mm														
LH-8	8.000	55	670	■	■	■	■	■	■	■	■						
LH-12	12.500	130	710					■	■	■	■						
LH-20	20.000	200	1020								■	■	■				
LH-30	30.000	280	1050									■	■	■			
LH-40	40.000	470	1200												■	■	■

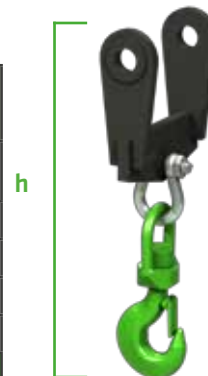

Gemäß der EU Norm EN 474/5 müssen Materialumschlaggeräte im Hebezeugbetrieb mit Rohrbruchsicherungen an Hubzylindern und einer Überlastwarneinrichtung ausgestattet sein.
According to EU standard EN 474/5, material handling machines in lifting use have to be equipped with safety check valves at lifting cylinders and safe load indication system.

Lasthaken Typ LH WA

Loading hook type LH WA

- frei drehend, mit Schnellwechsellaufhängung
- free rotatable, with quick change mounting bracket

Typ type	Tragfähigkeit lift capacity	Gewicht weight	Höhe height	Maschinentyp machine type													
				817	818	821	825	830	835	840	850	860	870	875	880		
LH WA	kg	kg	mm														
LH-8 WA	8.000	55	670	■	■	■	■	■	■	■	■						
LH-12 WA	12.500	130	710					■	■	■	■						
LH-20 WA	20.000	200	1020								■	■	■				
LH-30 WA	30.000	280	1050									■	■	■			
LH-40 WA	40.000	470	1200												■	■	■

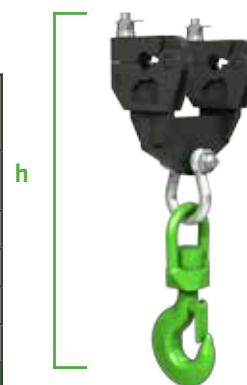

Gemäß der EU Norm EN 474/5 müssen Materialumschlaggeräte im Hebezeugbetrieb mit Rohrbruchsicherungen an Hubzylindern und einer Überlastwarneinrichtung ausgestattet sein.
According to EU standard EN 474/5, material handling machines in lifting use have to be equipped with safety check valves at lifting cylinders and safe load indication system.

Lasthaken, Typ DKS-LH

Loading hook, type DKS-LH

- hydraulisch drehbar
- hydraulically rotatable

Typ type	Tragfähigkeit lift capacity	Gewicht weight	Höhe height	Maschinentyp machine type													
				817	818	821	825	830	835	840	850	860	870	875	880		
DKS-LH	kg	kg	mm														
DKS-LH-16	8.000	360	1060	■	■	■	■	■	■	■	■						
DKS-LH-26	12.500	495	1200								■	■	■				
DKS-LH-35	20.000	430	1400									■	■	■	■		
DKS-LH-40	30.000	870	1430												■	■	■

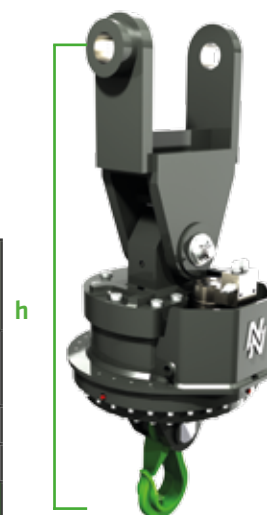

Gemäß der EU Norm EN 474/5 müssen Materialumschlaggeräte im Hebezeugbetrieb mit Rohrbruchsicherungen an Hubzylindern und einer Überlastwarneinrichtung ausgestattet sein.
According to EU standard EN 474/5, material handling machines in lifting use have to be equipped with safety check valves at lifting cylinders and safe load indication system.

SENNEBOGEN Generatoranlage

SENNEBOGEN generator system

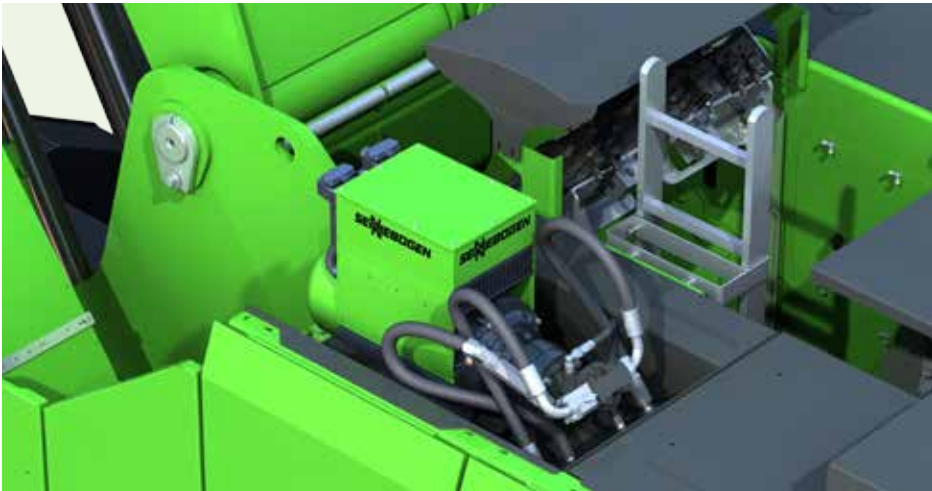

E-Serie E-Series	9 kW	15 kW	20 kW	25 kW	33 kW
817					
818					
821					
825					
830					
835					
840					
850					
860					
870					
875					
880					

- **Hydraulisch angetriebene Generatoranlage nach neuestem Stand der Technik**
- **Für Dauereinsatz ausgelegt (100% ED)**
- **Optimale Abstimmung von Maschinenhydraulik und Generator für beste Energieeffizienz**
- **4-polige Ausführung für niedrige Generator Drehzahl (1800-2200 U/min)**
- **Sechs verschiedene Entmagnetisierungsprogramme**
- **Servicefreundlicher Einbau und einfachste Bedienung**
- **Service und Ersatzteilversorgung über SENNEBOGEN**

- *Hydraulically driven generator system at state-of-the-art level*
- *Made for continuous use (100 % duty cycle)*
- *Best tuned hydraulics for operating the generator with best efficiency*
- *4-pole design for lower rpm of generator (1800-2200 rpm)*
- *Six different degauss modes*
- *Service friendly mounting and easiest handling*
- *Service and spare parts by SENNEBOGEN*



Höchste Betriebssicherheit: Highest safety:

- **Gesicherter Überspannungsschutz mit Fehleranzeige bei Kabelriss (patentiert)**
- **Extrem flinke Kurzschlussabsicherung, kein anschließender Sicherungswechsel nötig**
- **Isolationsüberwachung, Isolationswert und Wirkungsgrad werden im Display angezeigt**
- **Magnetplattenerkennung, Aktivierung der Anlage ohne Magnetplatte ist nicht möglich**

- *Surge protection device with error display when cable is ruptured*
- *Very nimble short-circuit protection, no change of fuse needed*
- *Insulation monitoring, insulation and efficiency level are displayed*
- *Magnet detection, activation is impossible without a magnet*

Bei einer Abweichung von der obigen Empfehlung ist mit einem Leistungsrückgang bei überlagernden Arbeitsbewegungen zu rechnen. Dies ist kein Mangel und kann nicht reklamiert werden.

In the case of any deviation from the recommendation above, the machine may experience a power drop when movements are superimposed. This is not a technical defect and can not be complained.

Schrottmagnete

Scrap magnets



Lashebemagnet mit 3-Strang-Kette
lifting magnet with 3-leg-chain



Lashebemagnet mit Greiferaufnahmedorn
lifting magnet with grab attachment thorn



Lashebemagnet mit Schnellwechselsystem
lifting magnet with quick change device

Magnetplatten

Magnet plates

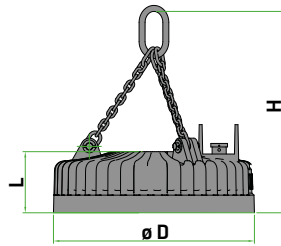

Typenreihe type	Leistung power kW	Eigengewicht dead weight kg	Abmessungen (mm) dimensions (mm)			Abreißkraft pull-off strength kN	Tragfähigkeit kg lifting capacity kg					Maschinentyp machine type																	
			ø D	L	H		Bramme ingot slap	Masseln pig iron	Gussbruch cast iron scrap	Kernschrott solid scrap	Kurze Späne short chips	817	818	821	825	830	835	840	850	860	870	875	880						
S-RSL 13	10,5	1300	1300	255	~1100	260	13000	800	650	600	360																		
S-RSL 15	12,2	1950	1500	275	~1100	360	18000	1000	800	750	450																		
S-RSL 17	17,0	2500	1700	275	~1500	460	23000	1350	1100	1000	600																		
S-RLB 10	4,8	730	1000	245	~1100	190	9500	480	420	370	190																		
S-RLB 11,5	5,5	1060	1150	270	~1100	240	12000	660	530	490	260																		
S-RLB 12,5	8,8	1310	1250	270	~1100	280	14000	850	650	580	340																		
S-RLB 13,5	10,0	1700	1350	300	~1100	300	15000	980	790	710	390																		
S-RLB 15	11,7	2400	1500	300	~1100	380	19000	1340	1150	980	530																		
S-RLB 17	17,8	3300	1700	350	~1550	640	32000	1980	1570	1470	770																		
S-RLB 19	22,0	5090	1900	390	~1550	790	39500	2600	2100	2080	920																		

SENNEBOGEN Greiferaufhängung

SENNEBOGEN grab suspension

Standardaufhängung - A

Standard mounting bracket - A

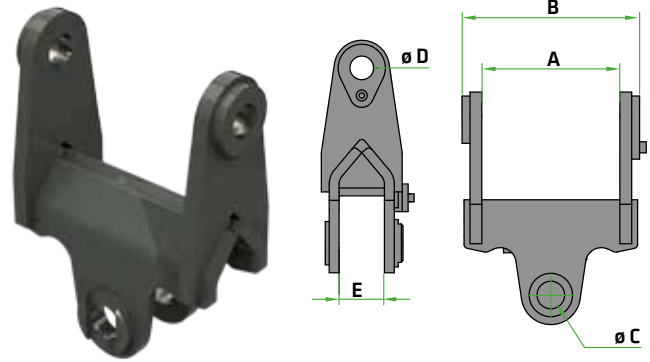

Typ ¹ type ¹	Eigengewicht weight	Tragfähigkeit load capacity	Abmessungen (mm) dimensions (mm)					Maschinentyp machine type													Greifertyp grab type							
			A	B	C	D	E	817	818	821	825	830	835	840	850	860	870	875	880	723		730	735					
A	kg	kg	A	B	C	D	E																					
A-1	67	14.000	350	450	70	60	115																					SGM.20, SGM.30, SGM.40, SGZ.20, SGZ.40, SGZ.50, SGH.30, SGH.32
A-2	136	16.000	350	450	80	60	150																					SGM.50, SGH.33, SGH.34
A-3	145	24.000	350	450	80	80	200																					SGM.60, SGZ.60
A-4	140	24.000	350	450	80	80	150																					SGM.50, SGH.33, SGH.34
A-5	225	32.000	500	630	80	100	200																					SGM.60, SGM.70, SGZ.60, SGZ.70, SGZ.80

Mechanische Schnellwechsellaufhängung - WA

Mechanical quick change mounting bracket - WA

- schnelles Wechseln von Anbaugeräten
- Stielbolzen bleibt im Greiferstiel

- quick change of attachments
- stick pin remains at the stick

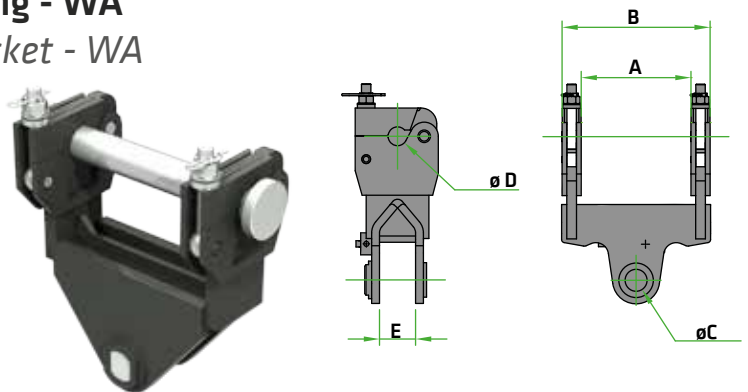

Typ ¹ type ¹	Eigengewicht weight	Tragfähigkeit load capacity	Abmessungen (mm) dimensions (mm)					Maschinentyp machine type													Greifertyp grab type							
			A	B	C	D	E	817	818	821	825	830	835	840	850	860	870	875	880	723		730	735					
WA	kg	kg	A	B	C	D	E																					
WA-1	195	12.000	350	475	70	60	115																					SGM.20, SGM.30, SGM.40, SGZ.20, SGZ.40, SGZ.50, SGH.30, SGH.32
WA-2	205	12.000	350	475	80	60	150																					SGM.50, SGH.33, SGH.34
WA-3	210	20.000	350	508	80	80	200																					SGM.60, SGZ.60
WA-4	220	30.000	350	508	80	80	150																					SGM.50, SGH.33, SGH.34
WA-5	480	40.000	500	730	80	100	200																					SGM.60, SGM.70, SGZ.60, SGZ.70, SGZ.80

Sonderausstattung

Special equipment

Greiferverlängerung Typ VL

Grab extension type VL

- einfache und schnelle Montage, modulares System
- einfacher und kostengünstiger Höhenausgleich
- simple and fast mounting, modular system
- simple and cheap height compensation

Typ type	Verlängerung verlängerung	Gewicht weight
VL	m	kg
VL-16-1	1,0	110
VL-16-2	2,0	185
VL-26-1	1,0	210
VL-26-2	2,0	360
VL-35-1	1,0	320
VL-35-2	2,0	510



Hydraulische Multikupplung Typ PMK

Hydraulic multi-coupling type PMK

- Sekundenschneller Wechsel ohne weitere Hilfsmittel
- Verbinden und Trennen aller Leitungen mit einem Vorgang
- Integrierter Sicherungsbolzen, Öffnen bei unter Druck stehenden Leitungen ist unmöglich
- changing within seconds without further auxiliary tools
- connect and disconnect of all hydraulic lines in a single operation
- integrated security bolt, opening is impossible while hydraulic lines are under pressure

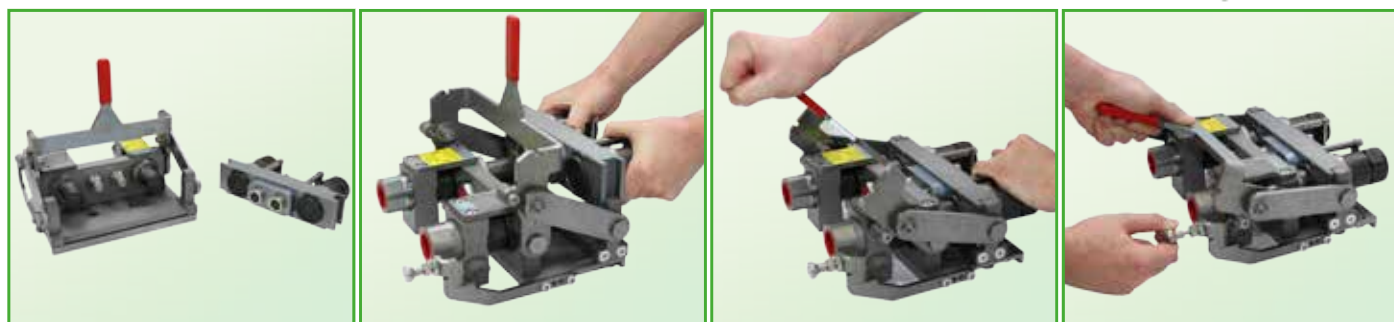

SENNEBOGEN Vario Tool

SENNEBOGEN Vario Tool



- Verfügbar für 825, 830
- Tool Control, Scheren- und ULM-Hydraulik serienmäßig
- Auch Raupenunterwagen möglich
- Elektroantrieb möglich
- Available for 825, 830
- ToolControl, shear- and ULM-hydraulics in series
- Crawler undercarriage available
- Electric motor available

»»»»» schnell wechseln...

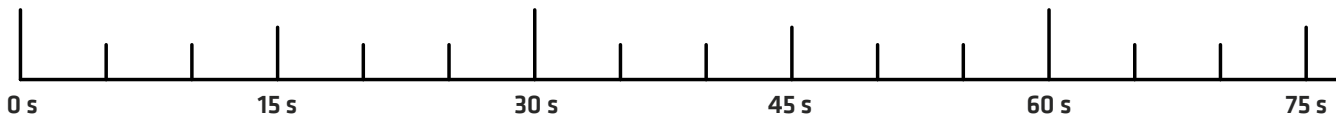

- Ablage von Stiel/Schere ohne Ablagegestell möglich
- Depositing of the stick/shear without rack possible

- Öldurchflussmengen bis 450l/min
- Oil flow quantity up to 450l/min

- Robuste Ventiltechnik, metallisch dichtend
- Robust valve technology, metallic seal



■ ULM-Stiel, z.B. für Sortiergreifer-einsatz

■ ULM-stick, e.g. with sorting grab



Servicekoffer Vario Tool
service case vario tool

■ Stiel, z.B. für Greifereinsatz
■ Elektrokupplung serienmäßig, z.B. für Magneteinsatz

■ Stick, e.g. with orange peel grab

■ Electric coupling in series, e.g. use of magnet plate

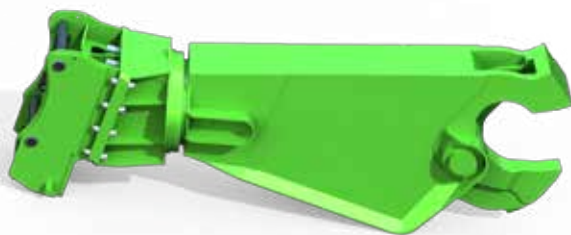
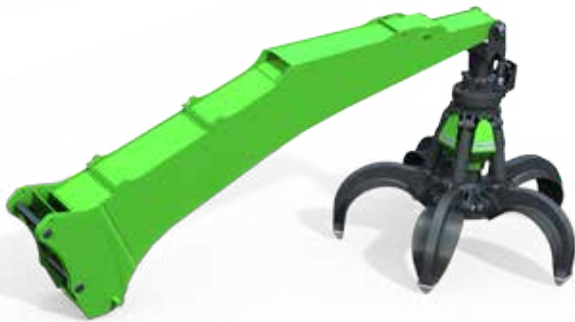

■ Scheren bis 5 t Gewicht möglich (z.B. Genesis GXT 445 R bei 830)

■ Individuelle Scherenadapter auf Anfrage

■ Shears up to 5 t dead weight possible (e.g. Genesis GXT 445 R at 830)

■ Individual shear adapters on request

Link zum Video:
Kuppelvorgang von Schere und Stiel

Link to video:
coupling of shear and stick

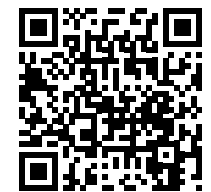

»»»»» ... mit Vario Tool

90 s

105 s

120 s

135 s

150 s



■ Akustische Warnung bei geöffnetem Wechsler

■ acoustic alert, while quick changer is unlocked

■ Elektrische Spannungsfreiheit bei geöffnetem Wechsler

■ free of voltage while quick changer is unlocked

■ Servicekoffer mit Ersatzteilen im Lieferumfang

■ service case with spare parts included in scope of delivery



SENNEBOGEN Holzgreifer SGH
SENNEBOGEN timber grab SGH



SENNEBOGEN Zweischalengreifer SGZ
SENNEBOGEN clamshell grab SGZ



ULM-Stiel mit Sortiergreifer
ULM stick with sorting grab



SENNEBOGEN Mehrschalengreifer SGM
SENNEBOGEN orange peel grab SGM



SENNEBOGEN Mehrschalengreifer SGM
SENNEBOGEN orange peel grab SGM



SENNEBOGEN Holzgreifer SGH
SENNEBOGEN timber grab SGH



SENNEBOGEN Multitool - vollhydraulisches Wechselsystem für hängende Anbauwerkzeuge (Magnet)
SENNEBOGEN Multitool - fully-hydraulic change device for hanging attachments (magnet)



SENNEBOGEN Zweischalengreifer SGZ
SENNEBOGEN clamshell grab SGZ



SENNEBOGEN Mehrschalengreifer SGM
SENNEBOGEN orange peel grab SGM



SENNEBOGEN Holzgreifer SGH
SENNEBOGEN timber grab SGH



SENNEBOGEN Vario Tool
SENNEBOGEN Vario Tool



SENNEBOGEN Mehrschalengreifer SGM
SENNEBOGEN orange peel grab SGM



Schrottschere statt Stiel
Scrap shear instead of stick





SENNEBOGEN Mehrschalengreifer SGM
SENNEBOGEN orange peel grab SGM



SENNEBOGEN Mehrschalengreifer SGM
SENNEBOGEN orange peel grab SGM

Dieser Katalog beschreibt Maschinenmodelle, Ausstattungsumfänge einzelner Modelle und Konfigurationsmöglichkeiten (Serienausstattung und Sonderausstattung) der von der SENNEBOGEN Maschinenfabrik gelieferten Maschinen. Geräteabbildungen können Sonder- und Zusatzausstattungen enthalten. Je nach Land, in das die Maschinen geliefert werden, können Abweichungen von der Ausstattung möglich sein, insbesondere bzgl. der Serien- und Sonderausstattung.

Alle verwendeten Erzeugnisbezeichnungen können Marken der SENNEBOGEN Maschinenfabrik GmbH oder anderer, zuliefernder Unternehmen sein, deren Benutzung durch Dritte für deren Zwecke die Rechte der Inhaber verletzen kann.

Bitte informieren Sie sich bei Ihrem SENNEBOGEN Vertriebspartner vor Ort über die angebotenen Ausstattungsvarianten. Gewünschte Leistungsmerkmale sind nur dann verbindlich, wenn sie bei Vertragsschluss ausdrücklich vereinbart werden. Liefermöglichkeiten und technische Änderungen vorbehalten. Alle Angaben sind ohne Gewähr. Ausstattungsänderungen und Weiterentwicklungen vorbehalten.

© SENNEBOGEN Maschinenfabrik GmbH, Straubing/Deutschland. Nachdruck, auch auszugsweise, nur mit schriftlicher Genehmigung der SENNEBOGEN Maschinenfabrik GmbH, Straubing/Deutschland.

This catalog describes machine models, the scope of equipment of individual models and configuration possibilities (standard equipment and special equipment) of the machines delivered by SENNEBOGEN Maschinenfabrik. Device illustrations can contain special equipment and supplemental equipment. Depending on the country where the machines are delivered, deviations from the equipment can be possible, particularly relative to the standard equipment and special equipment.

All product designations used can be trademarks of SENNEBOGEN Maschinenfabrik GmbH, or trademarks of other companies who are suppliers to SENNEBOGEN Maschinenfabrik GmbH, the use of which by third parties can violate the rights of the trademark owner.

Information concerning the equipment variants offered is provided on site by your SENNEBOGEN Sales Partner. Desired performance characteristics are only binding, if they have been expressly agreed when the contract is concluded. Availability and technical specifications are subject to change without notice. All information is provided without guarantee of correctness or completeness. Equipment changes and further developments are subject to change without notice.

© SENNEBOGEN Maschinenfabrik GmbH, Straubing/Deutschland. Reproduction, even in part, only with written permission of SENNEBOGEN Maschinenfabrik GmbH, Straubing/Germany.

SENNEBOGEN

SENNEBOGEN
Maschinenfabrik GmbH
Sennebogenstraße 10
94315 Straubing, Germany

Tel. +49 9421 540-144/146
Fax +49 9421 43 882
marketing@sennebogen.de

BestellNr. / Item No. 171149
Anbau 041320-071315-101420-031620-081725