

# СИЛА, НАДЁЖНОСТЬ И КОМФОРТ



**ГАБАРИТНЫЙ**



## YX636 Колёсный погрузчик

### ВЫСОКАЯ МОЩНОСТЬ

- Мощный двигатель — Weichai WP6G 125 л.с.
- Увеличенная тяга — 105 кН
- Усилие отрыва ковша — 92 кН

### ОБЪЁМНАЯ КАБИНА

- Герметичная, амортизированная кабина
- Климат-контроль
- Управление джойстиком
- Широкий угол обзора

### НАДЁЖНОСТЬ

- Модернизированная гидравлическая система
- Информативная приборная панель
- Надёжная конструкция машины

### БЕЗОПАСНОСТЬ

- Комфортная кабина, ROPS & FOPS (опция)
- Надёжная тормозная система
- Откидывающийся назад капот двигателя
- Низкий уровень шума при работе

### ЭНЕРГОСБЕРЕЖЕНИЕ

- Экономичный двигатель
- Автоматическая система возврата ковша к копанью
- Короткое время рабочего цикла

# УХ636

## Колёсный погрузчик

# СИЛА, НАДЁЖНОСТЬ И КОМФОРТ

### ЭНЕРГОСБЕРЕЖЕНИЕ

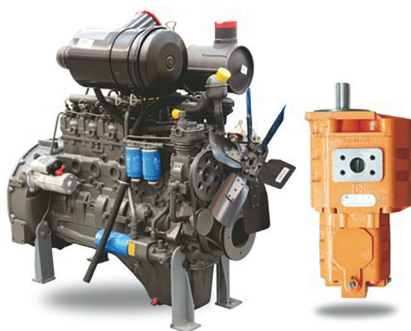

Двигатель Weichai соединён с гидравлическими насосами с большим рабочим объемом, что значительно повышает эффективность работы, снижает расход топлива и уровень шума, а также сокращает общее время цикла.

### НАДЁЖНОСТЬ И ДОЛГОВЕЧНОСТЬ

Используется надёжная коробка передач с компактной конструкцией. Она неприхотлива и проста в эксплуатации, обладает высокой эффективностью, жесткостью конструкции и длительным сроком службы. Рамы погрузчика имеют обновлённую конструкцию. Они отличаются устойчивостью, грузоподъёмностью и повышенной прочностью. Фронтальный погрузчик УХ636 тестируется в тяжёлых рабочих условиях и адаптируется к ним.

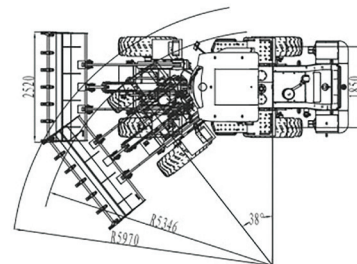
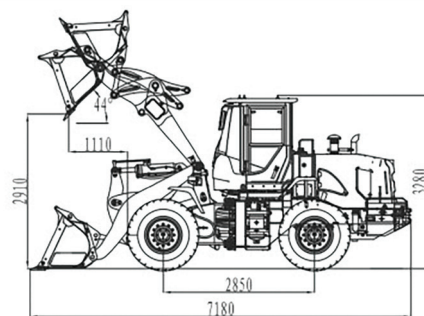
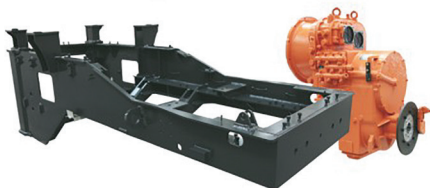

### ТЕХНИЧЕСКИЕ ПАРАМЕТРЫ

Ёмкость ковша, м <sup>3</sup>	2,0	Общее время цикла (подъём, разгрузка и опускание), с	≤9,2
Грузоподъёмность, кг	3500	Угол разгрузки, °	45
Эксплуатационная масса, кг	10700	Высота разгрузки, мм	2960
Максим. сила тяги, кН	≥105	Дорожный просвет, мм	371
Максим. усилие отрыва, кН	≥92	Колёсная база, мм	2850
Преодолеваемый подъём, °	30	Колея, мм	1850
Мин. радиус поворота (внешняя сторона ковша), мм	5970	Угол съезда, °	30
Мин. радиус поворота (внешняя сторона шины), мм	5346	Угол поворота (левый и правый), °	38
Общий размер (стандартный конфигурация), мм	7180*2520*3280		

### ДВИГАТЕЛЬ

**Модель:** Weichai WP6G125E22  
**Тип:** Четырёхтактный, непосредственный впрыск, турбированный  
**Номинальная мощность:** 125 л.с.

### СИСТЕМА ПРИВОДА

**Тип гидротрансформатора:** Одноступенчатый, двухтурбинный, четырёхэлементный  
**Тип коробки передач:** планетарная механическая  
**Передачи:** 2 передние, 1 задняя

### РУЛЕВАЯ СИСТЕМА

**Тип:** Гидравлический с регулированием по нагрузке  
**Тип масляного насоса:** Шестерёнчатый насос  
**Объём масляного насоса:** 63ccr  
**Рабочий давление:** 15 МПа

### ТОРМОЗНАЯ СИСТЕМА

**Тормозная система:** Пневмогидравлическая, дисковая  
**Стояночный тормоз:** ручной пневматический

### ГИДРАВЛИЧЕСКАЯ СИСТЕМА

**Гидравлическая система давление:** 16 МПа  
**Тип управления:** джойстик  
**Тип насоса:** шестерёнчатый

### ЗАПРАВОЧНЫЙ ОБЪЁМ

**Топливный бак:** 173 л  
**Двигатель:** 18 л  
**Коробка передач:** 59 л  
**Гидравлическая система:** 90 л  
**Мосты (каждый):** 7 л  
**Антифриз:** 40 л

### ШИНЫ

**Спецификация:** 17,5–25  
**Протектор узор:** общего пользования



АКЦИОНЕРНОЕ ОБЩЕСТВО  
**ЛОНМАДИ**

АО «ЛОНМАДИ»

+7 800 333-56-63

www.lonmadi.ru | info@lonmadi.ru