



# МОБИЛЬНЫЕ БЕТОННЫЕ ЗАВОДЫ

ИННОВАЦИИ  
ПРОИЗВОДИТЕЛЬНОСТЬ  
УНИКАЛЬНОСТЬ  
КАЧЕСТВО

## transbatch

Transbatch - это единственный полностью мобильный бетонный завод производительностью от 40 до 100 м<sup>3</sup> /час. Благодаря простому и удобному управлению и быстрому смешиванию он является одним из самых эффективных заводов на сегодняшний день!

## rapidbatch

Rapidbatch - это высокопроизводительный мобильный бетонный завод, который подходит для крупномасштабного инфраструктурного и гражданского строительства. Благодаря высокой производительности до 120 м<sup>3</sup> /ч и простой настройке Rapidbatch идеально подходит для полноценной работы по строительству удаленных объектов.

## rapidmix

Rapidmix – это полная мобильность и превосходное качество смеси при непрерывном цикле смешивания. С высокой производительностью (до 400 или 600 тонн в час) прекрасно подходят для строительства взлетно-посадочных полос, плотин, бетонных дорог и тротуаров, восстановления и стабилизации грунтов.

# СОДЕРЖАНИЕ

ВВЕДЕНИЕ	▶ 04
МОДЕЛЬНЫЙ РЯД	▶ 05
<b>TRANSBATCH</b>	▶ 06
<b>RAPIDBATCH</b>	▶ 12
<b>RAPIDMIX</b>	▶ 18
ПРИМЕРЫ ПРИМЕНЕНИЯ	▶ 26
ПРЕИМУЩЕСТВА СОТРУДНИЧЕСТВА С RAPID	▶ 27



Завод RAPID, Сев. Ирландия

Craigavon Engineering Ltd.

1969

1983



1983

2013



Автомиксер RAPID, 1983

## ИСТОРИЯ УСПЕХА

Основанная в 1969 году в Северной Ирландии, компания RAPID International производит высококачественное надежное оборудование для производителей бетона, строительной отрасли и экологических проектов. К сегодняшнему дню компания присутствует уже в более чем 20 странах мира и дилерская сеть продолжает расширяться. RAPID - надежный партнер как для крупных международных строительных корпораций, так и для небольших независимых производителей бетона.

### RAPID – ОДИН ИЗ МИРОВЫХ ЛИДЕРОВ В ПРОИЗВОДСТВЕ:

- ▶ тарельчатых, планетарных и двухвальных смесителей;
- ▶ мобильных заводов циклического смешивания;
- ▶ специализированных мобильных заводов непрерывного смешивания;
- ▶ стационарных и компактных заводов;
- ▶ заводов, спроектированных под специальные условия;
- ▶ моечных систем высокого давления для смесителей;
- ▶ силосов;
- ▶ запасных частей для бетонных заводов.

Богатейший опыт RAPID, собранный за четыре десятилетия успешной работы, позволяет внедрять самые современные инженерные решения и обеспечивать высочайшее качество производства. Надежность, производительность, качество и современные технологические нововведения – цель каждого сотрудника, который трудится на впечатляющем заводе RAPID площадью 4,500 кв.м. в Графстве Арма, Северная Ирландия. Непрерывные инновации и акцент на развитии продукции продиктованы потребностями постоянно расширяющейся клиентской базы, и штатная команда конструкторов стремится достигнуть качества, превосходящего ожидания потребителей.



## ПРОДУКЦИЯ МИРОВОГО УРОВНЯ КАЧЕСТВА



### МОДЕЛЬНЫЙ РЯД СМЕСИТЕЛЕЙ RAPID

Смеситель - сердце любого бетонного завода. RAPID предлагает три вида надежных, долговечных смесителей – тарельчатый, планетарный и двухвальный. Компоненты для всех моделей производятся с использованием технологии кокильного литья, что обеспечивает их долговечность и низкие затраты на сервисное обслуживание.

Планетарные смесители идеально подходят для производства железобетона, а также полусухих бетонных смесей и цветного бетона.

Тарельчатые смесители RAPID благодаря высокой производительности на выходе (от 0,5 до 4 м<sup>3</sup>) – оптимальное решение для производителей бетона. RAPID - единственный в Великобритании производитель тарельчатых смесителей производительностью 4 м<sup>3</sup>.

Модельный ряд двухвальных смесителей RAPID включает модели производительностью от 1,7 до 4,5 м<sup>3</sup>. Они идеальны для производства бетона благодаря высокой производительности, коротким циклам смешивания и компактному дизайну.

Внутренняя поверхность смесителей выполнена из износостойких кокильнолитых плиток и это дополнительно снижает расходы на обслуживание завода.



### МОБИЛЬНЫЕ БЕТОННЫЕ ЗАВОДЫ ЦИКЛИЧЕСКОГО ДЕЙСТВИЯ

RAPID представляет полностью мобильные заводы Rapidbatch 70 и Rapidbatch 120 производительностью от 70 до 120 м<sup>3</sup> в час. Быстрое развертывание на площадке (в течение 1 дня) позволяет экономить время и очень востребовано на больших строительных объектах. Заводы серии Transbatch (производительностью 40, 60 и 100 м<sup>3</sup> в час) отличаются еще более компактным исполнением и сворачиваются в блок оборудования, размещаемый на одном полуприцепе. Отлично подходят для строительных проектов с удаленным местоположением.



### СПЕЦИАЛИЗИРОВАННЫЕ МОБИЛЬНЫЕ ЗАВОДЫ НЕПРЕРЫВНОГО ЦИКЛА СМЕШИВАНИЯ

Мобильные и полностью автономные – с собственным двигателем и самомонтирующей системой – заводы серии Rapidmix полностью развертываются в рабочее положение за 2-3 часа! С производительностью от 400 до 600 м<sup>3</sup> в час в зависимости от специфики работы, Rapidmix активно используются в таких отраслях как производство высококачественного и уплотняемого катками бетона, строительство дорог, аэродромов, плотин, а также в проектах в области окружающей среды – стабилизация и восстановление загрязненных грунтов, изоляция свалок и т.п.



### JETWASH - СИСТЕМА АВТОМАТИЧЕСКОЙ МОЙКИ СМЕСИТЕЛЯ ВЫСОКОГО ДАВЛЕНИЯ

Своевременная мойка и очистка камеры смесителя обязательное условие его корректной работы. Компактная система RAPID JETWASH обеспечивает полную качественную очистку смесителя от остатков бетона всего за 4 минуты, используя поток воды под давлением в 140 бар, уменьшая износ футеровки и увеличивая срок эксплуатации смесителя.

### СЕРВИСНАЯ ПОДДЕРЖКА

Сервисная поддержка RAPID не заканчивается в тот момент, когда смонтирован завод: наш собственный отдел запасных частей обеспечивает постоянное наличие полного спектра комплектующих для смесителей, силосов и остальных агрегатов завода. RAPID поддерживает высокую скорость ответа на запросы и доступные цены.

# rapidmix

Rapidmix – это полная мобильность и превосходное качество смеси при непрерывном цикле смешивания. С высокой производительностью (до 400 или 600 тонн в час) прекрасно подходят для строительства взлетно-посадочных полос, плотин, бетонных дорог и тротуаров, восстановления и стабилизации грунтов.



## ПРИБЫЛЬ И ПРОИЗВОДИТЕЛЬНОСТЬ

- ▶ **RAPIDMIX 400C** производительность до 400т/ч.
- ▶ **RAPIDMIX 600C** производительность до 600т/ч.
- ▶ Скорость питания полностью регулируется для всех систем подачи – воды, цемента и инертных материалов.

## МОБИЛЬНОСТЬ И СКОРОСТЬ

- ▶ Встроенная гидравлическая система переводит завод из транспортного положения в полностью рабочее состояние за 2-3 часа. Кран не требуется.
- ▶ Легко транспортируется с объекта на объект.
- ▶ Rapidmix 400C и Rapidmix 600C полностью автономны, так как имеют свои собственные источники энергии, встроенные компрессоры и генераторы.

## БУНКЕР ХРАНЕНИЯ ЦЕМЕНТА

- ▶ Возможность хранения до 50 т цемента.
- ▶ Полностью оцинкованная лестница с каркасом безопасности.
- ▶ Лючок для доступа в верхней части бункера.
- ▶ Датчики уровня наполнения и опустошения силоса.

## РАЗГРУЗОЧНЫЙ КОНВЕЙЕР

- ▶ Бесшовная трехслойная лента для жестких условий эксплуатации длиной 11,4м.
- ▶ Ширина ленты 800 мм для Rapidmix 400C и 1000мм для Rapidmix 600C.
- ▶ Порционный разгрузочный бункер, обеспечивающий хранение готовой смеси, позволяющий грузовикам загружаться и отъезжать при работе в непрерывном режиме.
- ▶ Полиуретановый скребок предварительной очистки на лицевой части головного барабана.

## ДУХВАЛЬНЫЙ СМЕСИТЕЛЬ НЕПРЕРЫВНОГО ДЕЙСТВИЯ

- ▶ Лопатки смесителя вращаются на паре горизонтальных валов, осуществляющих поступательное движение смеси материалов и постоянное перемешивание.
- ▶ Оптимально размещенные форсунки обеспечивают последовательную гидратацию материала.
- ▶ Лопатки смесителя производятся с использованием высокопрочной износостойкой стали.
- ▶ Верх и боковые части смесителя открываются, обеспечивая полный сервисный доступ.
- ▶ Конвейер служит дном смесителя, что обеспечивает легкость очистки.



Rapidmix в транспортном положении



Разгрузочный конвейер



Разгрузочный бункер



Камера двухвального смесителя



Стандартная компоновка с тремя бункерами

**ПАНЕЛЬ УПРАВЛЕНИЯ**

- ▶ Контроль всех функций и параметров завода.
- ▶ Позволяет оператору хранить, редактировать и использовать до 30 рецептов дозирования материалов.
- ▶ В ручном режиме работы отображается скорость подачи, есть возможность ее регулировки.
- ▶ Устройство для архивирования производственной информации.



Панель управления

**ГЕНЕРАТОРНАЯ УСТАНОВКА**

- ▶ Обеспечивает электрическую энергию для всех функций завода.
- ▶ Питание от шестицилиндрового дизельного двигателя с турбонаддувом, напрямую соединенного с бесщеточным генератором.
- ▶ Электрический пуск.
- ▶ Сверхпрочная стальная рама с антивибрационными опорными подушками.
- ▶ Автоматическое защитное отключение двигателя.
- ▶ Топливный бак на 380 литров.



Система подачи цемента



Интерфейс панели управления

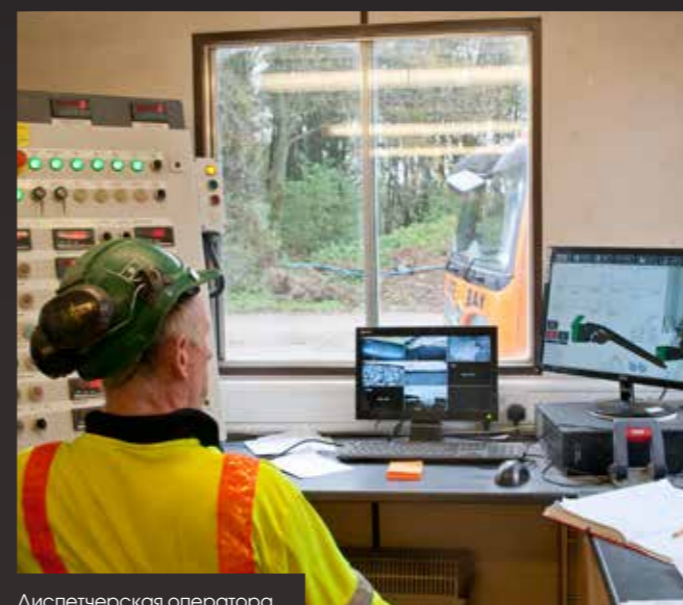

Диспетчерская оператора



Монтаж мобильной установки - не требуется кран



Три бункера инертных материалов



Генераторная установка



Гидравлическая система самомонтажа



Непрерывная подача материала с трех бункеров

## ОПЦИИ

Заводы Rapid непрерывного цикла серии Rapidmix также подходят для большого количества различных областей применения, и для них также предлагается ряд дополнительных опций, чтобы Вы могли получить необходимый именно Вам результат:

- ▶ возможность установить до 4 дополнительных бункеров для инертных материалов;
- ▶ возможность установить дополнительный силос;
- ▶ система дозаторов дополнительных химических добавок;
- ▶ завод может быть окрашен в любой цвет по желанию заказчика, если Вы хотите чтобы на нем были отражены фирменные цвета или логотипы Вашей компании;
- ▶ стальное гидравлически управляемое откидное сито на бункер для фильтрации негабаритного материала при загрузке.



Rapidmix в белом цвете



Блок бункеров



Вспомогательный силос



Откидные сетки с гидроприводом

## СПЕЦИФИКАЦИЯ

	ОБЩИЙ ВЕС	ВЕС НА ЗАДНЕЙ ОСИ	ВЕС НА ПЕРЕДНЕЙ ОСИ	ТРАНСП. ДЛИНА	ТРАНСП. ШИРИНА	ТРАНСП. ВЫСОТА	ВЫСОТА СИЛОСА
<b>RAPIDMIX 400</b>	33.420кг	22.170кг	11.250кг	18.5м	3м	4м	13м
<b>RAPIDMIX 600</b>	35.860кг	24.360кг	11.500 кг	18.5м	3м	4м	13м

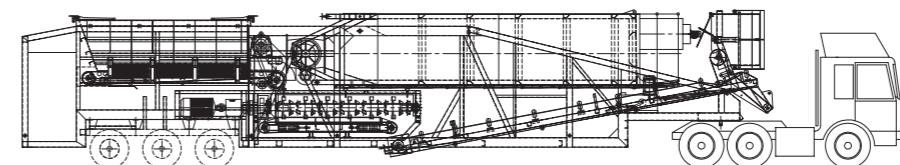

Rapidmix в транспортном положении

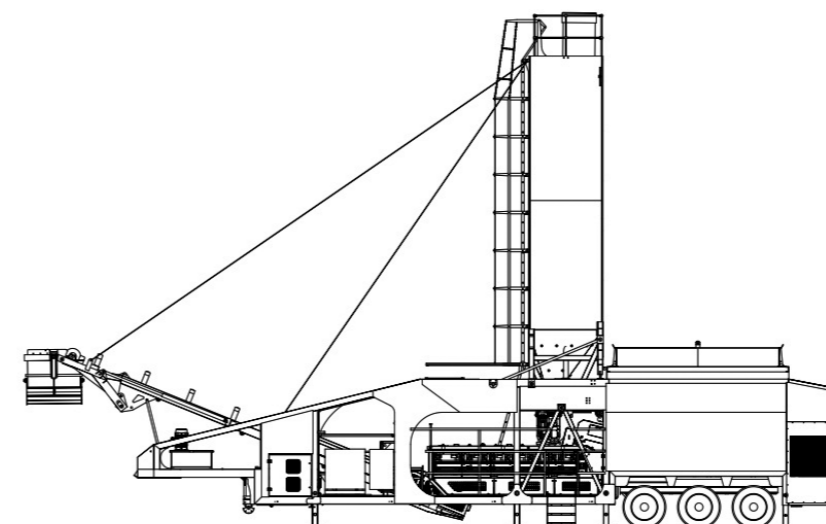

Rapidmix в рабочем положении

## ПОДХОДИТ ДЛЯ СЛЕДУЮЩИХ ПРОЕКТОВ И ПРИМЕНЕНИЙ

- ▶ Смешивание уплотняемого катками бетона (УКБ)
- ▶ Изоляция свалок бентонитом
- ▶ Взлетно-посадочные полосы
- ▶ Восстановление загрязненных грунтов
- ▶ Обратная засыпка карьеров
- ▶ Обогащенные цементом основания
- ▶ Восстановление окружающей среды
- ▶ Стабилизация грунтов
- ▶ Строительство плотин
- ▶ Укладка высококачественного бетона
- ▶ Цементация грунтов



Rapidmix в работе, Уэльс

# ПРИМЕРЫ ПРИМЕНЕНИЯ

Оборудование RAPID успешно используется во множестве проектов по всему миру:

## transbatch



Производство бетона  
Ирландия



Производство бетона  
Северная Ирландия

ОПЫТ ИМЕЕТ ЗНАЧЕНИЕ. ЧЕТЫРЕ ДЕСЯТИЛЕТИЯ УСПЕШНОЙ РАБОТЫ В ИНДУСТРИИ ГАРАНТИРУЮТ ВЫСОЧАЙШЕЕ КАЧЕСТВО ИНЖЕНЕРНЫХ РЕШЕНИЙ И ИХ ПРЕВОСХОДНОЕ ВОПЛОЩЕНИЕ.

## rapidbatch



Строительство аэропорта  
Латвия



Производство бетона  
Россия



Строительство ветровой электростанции  
Шотландия



Строительство ветровой электростанции  
Швеция

## rapidmix



Взлетно-посадочная полоса  
аэропорта  
Россия



Строительство плотины  
Мексика



Производство бетона  
Канада



Дорожное строительство  
Австрия



Производство бетона  
Северная Каролина



Стабилизация грунта  
Калифорния



Дорожное строительство  
Австралия



Производство бетона  
Великобритания



Большой запас запасных частей на складе

## ПРЕИМУЩЕСТВА СОТРУДНИЧЕСТВА С RAPID INTERNATIONAL



### СОБСТВЕННЫЙ ДИЗАЙН

Все продукты RAPID разработаны собственной штатной командой высококвалифицированных инженеров с использованием новейшего 3D программного обеспечения.

### ПРОИЗВОДСТВЕННЫЕ МОЩНОСТИ

Абсолютно вся продукция производится на нашем заводе площадью площадью 4500 кв.м. в Графстве Арма в Северной Ирландии. Мы гордимся тем, что используем новейшее оборудование:

- ▶ ленточнопильный станок Kaltenbach KBS620 DG/T (Германия);
- ▶ аппарат плазменной сварки Esab Supratex SXE-P 3500 (Германия);
- ▶ гидравлическая гильотина Ermaksan HGD3100X13 (Турция);
- ▶ гидравлический пресс LVD PPEB 220 (США);
- ▶ листогибочный станок Excel AHS30/04 (Германия);
- ▶ профилегибочный станок Акуарак APK100 (Турция);
- ▶ токарные станки Colchester Combi K2 и 4000 (Великобритания);
- ▶ вертикальный металлообрабатывающий центр Richmond VMC1020 (Германия).

Недавно мы запустили современный покрасочный цех.

На всем процессе производства, начиная с проектирования, мы придерживаемся идеи экологической ответственности и стремимся к уменьшению вредного воздействия на окружающую среду.

### РАБОТА С ПОСТАВЩИКАМИ

Мы работаем только с проверенными поставщиками компонентов, международными уважаемыми компаниями. Это не только гарантирует высокое качество комплектующих, но и дает доступ к ним по всему миру через развитые дилерские сети сильных партнеров, снижая сроки поставок и обеспечивая высокое качество сервиса.

### ЗАПАСНЫЕ ЧАСТИ

На складе RAPID постоянно поддерживается большой остаток запасных частей для всего спектра оборудования – смесителей, мобильных заводов и моечных систем. Большинство из них производится на собственных мощностях и это позволяет обеспечивать высокий уровень контроля качества. RAPID поддерживает постоянный контакт и со сторонними производителями агрегатов, что дает клиентам возможность заказывать необходимые запчасти в одном месте.



### ПОСЛЕПРОДАЖНАЯ ПОДДЕРЖКА

Команда квалифицированных инженеров на высоком уровне обеспечит пусконаладочные работы и все технические потребности в период эксплуатации.

### ЗАБОТА ОБ ОКРУЖАЮЩЕЙ СРЕДЕ

Мы серьезно относимся к вопросам экологии. Наши производственные потребности в электроэнергии обеспечиваются собственной ветряной турбиной мощностью 500 кВт.







**Rapid International Ltd**

(Headquarters)  
96 Mullavilly Road  
Tandragee  
Co. Armagh  
Northern Ireland  
BT62 2LX

Телефон: +44 (0) 28 3884 0671  
Эл. почта: [marketing@  
rapidinternational.com](mailto:marketing@rapidinternational.com)

[www.rapidinternational.com](http://www.rapidinternational.com)